



AWD- & COMMERCIAL VEHICLES



Individualisierbar für die gewollten Begebenheiten
(Sand, Schlamm, Wasser etc.)
*customizable for the desired events (sand, mud,
water...)*

Ein Umbau bei den meisten Fahrzeugkonfigurationen
möglich
*one conversion for the most vehicle configurations
possible*

Auflastung von 7,2t auf 7,49t
Upgrading from 7,2t to 7,49t

Leichtbauweise
lightweight construction



IVECO DAILY ALL-/OFF-ROAD

Die Kombination der geschätzten Fahreigenschaften des IVECO Daily mit bewährter Achleitner-Allradtechnik ergibt den ACHLEITNER IVECO DAILY 4x4.

The connection of the IVECO Daily's well-known and highly regarded handling characteristics with Achleitner's proven all-wheel technology has resulted in the ACHLEITNER IVECO DAILY 4x4.

Er ist ein vielseitig einsetzbares Fahrzeug, welches stark und robust wie ein LKW, aber trotzdem komfortabel wie ein PKW ist. Dank des permanenten Hochleistungs-Allradsystem bietet das Fahrzeug sowohl auf der Straße als auch im Gelände hervorragende Fahreigenschaften.

It is a versatile vehicle with the strength and durability of a truck but the comfort of a passenger car. With its permanent, heavy-duty all-wheel drive system, the vehicle delivers outstanding driving performance both on- and off-road.

- Bis zu 3 mechanische 100% Differentialsperren
- Geländeuntersetzung (i=2,488)
- Höherlegung um ca. 80 mm
- Diverse Offroadkomponenten u.v.m.

- *Up to three mechanical 100% differential locks*
- *Off-road reduction (i=2.488)*
- *Suspension lift of approximately 80 mm*
- *Various off-road components and much more*

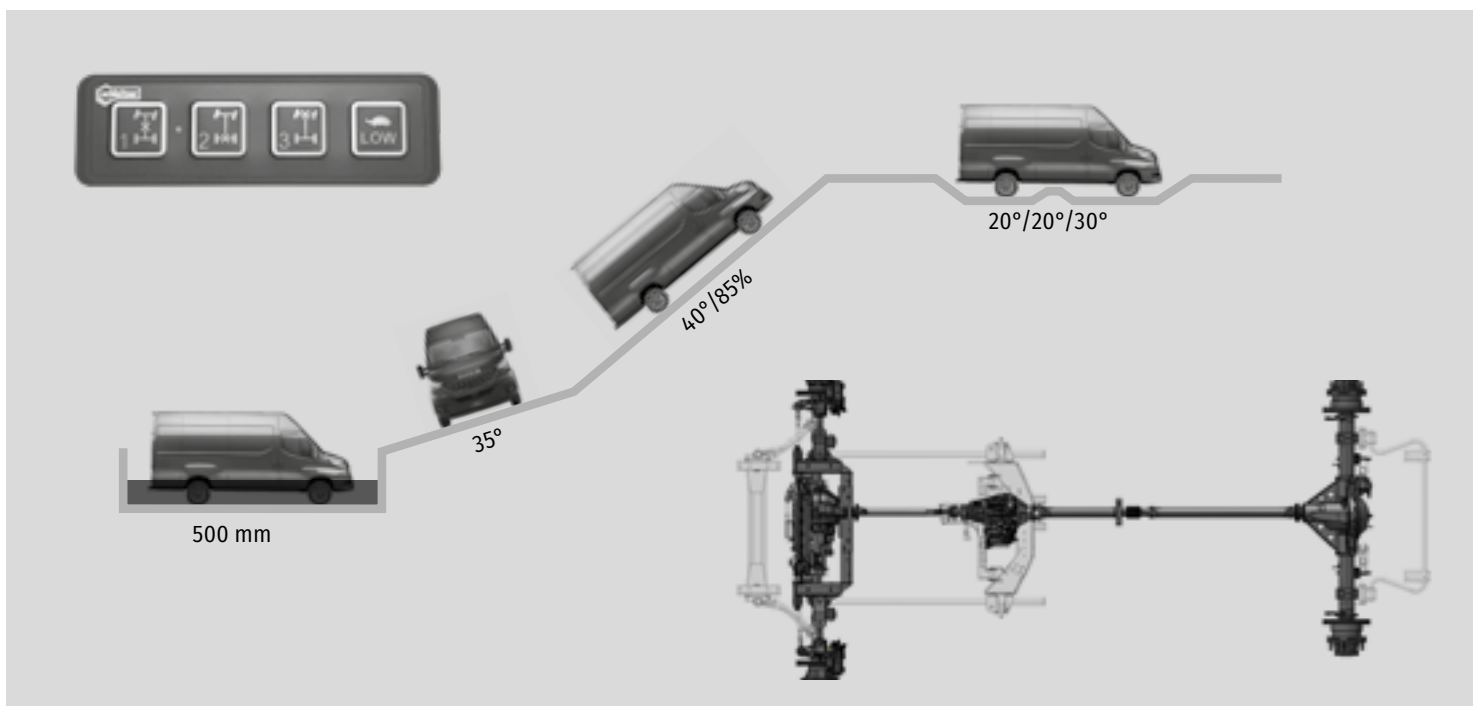

FACTS

Grundausrüstung:

- Permanenter Allradantrieb
- Verteilergetriebe mit Differentialsperre
- Hinterachse mit Differentialsperre
- Bedieneinheit für Allradkomponenten am Armaturenbrett
- Einzelgenehmigung für Österreich oder Deutschland
- Höherlegung um ca. 80 mm

Basic equipment:

- *Permanent all-wheel drive*
- *Transfer case with differential lock*
- *Rear axle with differential lock*
- *Control unit for all-wheel drive components on the dashboard*
- *Individual approval for Austria or Germany*
- *Suspension lift of approximately 80 mm*

© Franz Achleitner Fahrzeugbau und Reifenzentrum GMBH, 2023 - 1.0

